



Afzuigarm EX-Tract 2000

Atex Zone 1/21 & 2/22

Food – Pharma - Chemie

De Miltech EX-Tract afzuigarm is met zijn doorgeaarde lagers en robuuste gelaste RVS304 constructie de atex afzuigarm voor industriële toepassingen.

De EX-Tract is voorzien van RVS 316 'Food-approved' gasveren welke de arm moeiteloos in elke gewenste positie stabiliseren. Het ergonomisch mondstuk heeft een uniek ontwerp waardoor de afzuigcapaciteit geheel in het front van de arm wordt gecentreerd voor een optimale vangst van stoffen en dampen.

ARTIKEL:	OMSCHRIJVING:
EXTR-2-120-FD EXTR-2-120-PE EXTR-2-120-PTFE	Atex afzuigarm L=2 meter - Diameter 120 mm Food quality Ex Atex afzuigarm L=2 meter – Diameter 120 mm PE slang Ex Atex afzuigarm L=2 meter - Diameter 120 mm Ex -Chemie
EXTR-2-160-FD EXTR-2-160-PE EXTR-2-160-PTFE	Atex afzuigarm L=2 meter - Diameter 160 mm Food quality Ex Atex afzuigarm L=2 meter – Diameter 160 mm PE slang Ex Atex afzuigarm L=2 meter - Diameter 160 mm Atex - Chemie
EXTR-500 EXTENSION EXTR-WALL-500	Verlengdeel 500 mm t.b.v. EX-Tract afzuigarm [+ 500 mm] Verlengde muursteun 500 mm i.p.v. 250 mm. [+ 250 mm]



Afzuigarm EX-Tract 2000

Atex Zone 1/21 & 2/22

Food – Pharma - Chemie

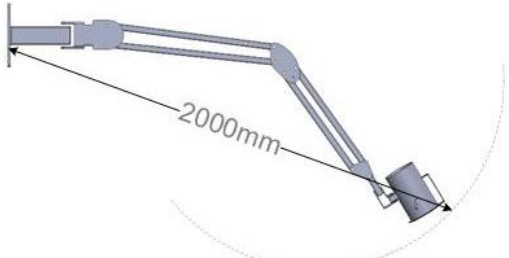
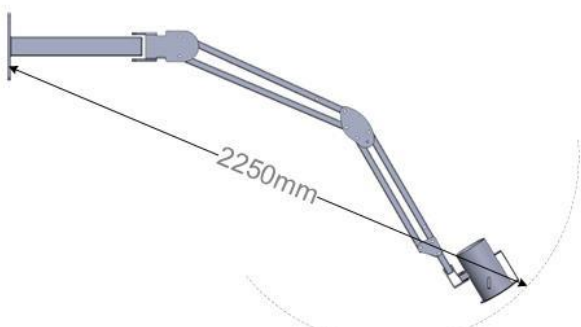
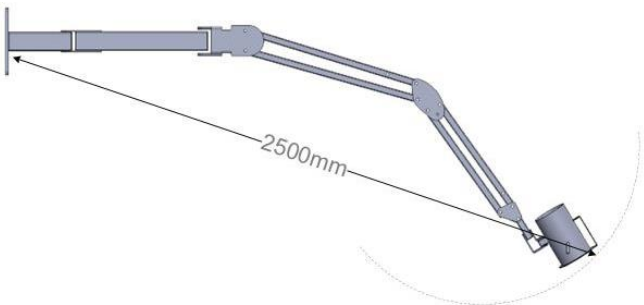

MAATVOERING

<p>EXTRACT 2000</p>	
<p>EXTRACT 2000 + EXTR-WALL-500</p>	
<p>EXTRACT 2000 + EXTR-500 EXTENSION</p>	
<p>EXTRACT 2000 + EXTR-500 EXTENSION + EXTR-WALL-500</p>	